

Lag et barometer

Vitensenterets
"Bygg selv serie nr. 47"

"Se, lufttrykket stiger"

1) Til dette eksperimentet trengs et Cottage cheese beger, en tynn blomsterpinne, en ballong, strikk, lim, saks og kartong

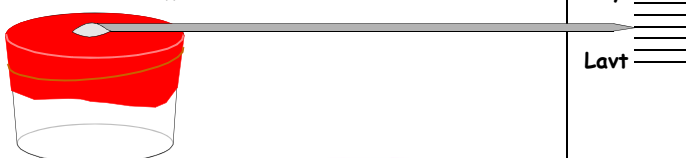
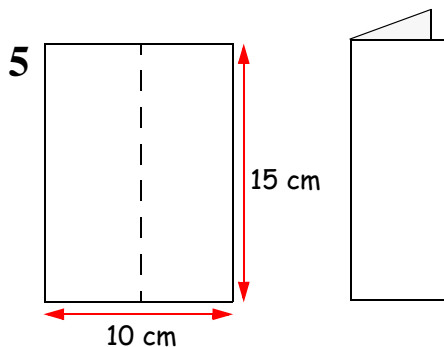
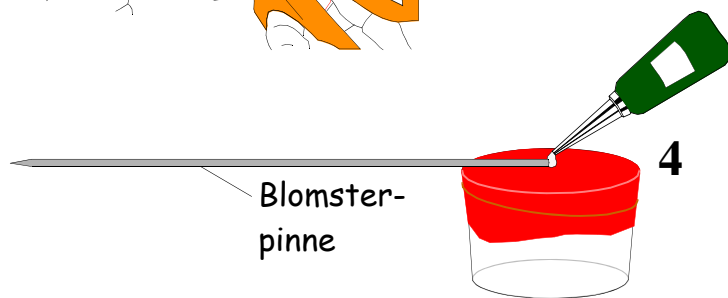
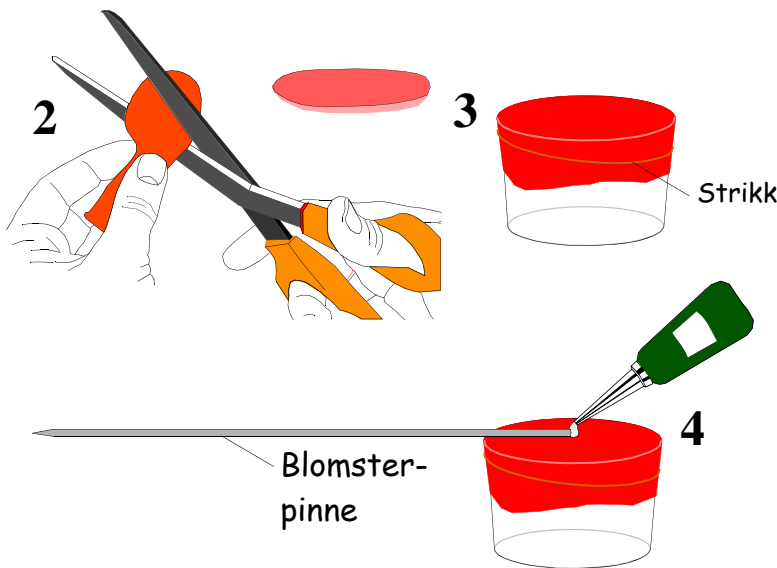
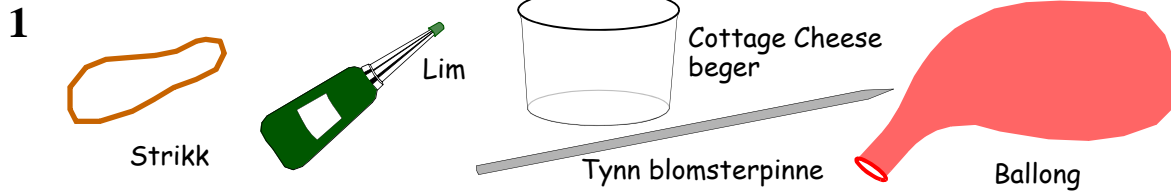

2) Klipp ballongen på tvers.

3) Spenn bunnen av ballongen over begeret og fest den med et stramt strikk. Det er viktig at ballongen gjør begeret lufttett. Om begeret blir for lett, kan en ha litt vann i bunnen.

4) Fest den butte enden av blomsterpinnen med litt lim midt på ballong-"lokket". Ikke bruk lim som løser opp gummi.

5) Ta papp 10 x 15 cm og brett den langs midten slik at den kan stå av seg selv.

6) Lag en skala på pappen som vist til venstre. Dersom det er overskyet eller regn, sett midtstreken over spissen på pinnen. Om det er sol og skyfritt, lag midtstreken under spissen på pinnen.

Du kan også bruke et ordentlig barometer og lese av lufttrykket.

Slik virker barometeret:

Dersom lufttrykket inne i begeret er forskjellig fra trykket på utsida, vil ballongen bule utover eller innover. Ved lavt lufttrykk, vil lufttrykket være større inni begeret enn utenfor, og ballongen vil bule utover. Er det høyt lufttrykk vil ballongen tilsvarende bule innover.

Når det er høyt lufttrykk er det ofte godt vær, mens det ofte er regn og dårlig vær ved lav trykk.